

„MEIN LANGZEITPROJEKT ... JEDEN TAG DAS
WICHTIGE VOM UNWICHTIGEN TRENNEN ...
WENN DOCH ALLES SO **EINFACH** WÄRE WIE
DAS SEPARIEREN MIT DURAN®.“

“MY LONG-TERM PROJECT ... TO SEPARATE
THE IMPORTANT FROM THE UNIMPORTANT ...
IF ONLY EVERYTHING WAS AS **EASY** AS
SEPARATING USING DURAN®.”



6 | GLASFILTERGERÄTE UND ZUBEHÖR

DURAN® Filter und zugehörige Filterplatten eignen sich aufgrund ihrer chemischen und thermischen Beständigkeit ideal für Separationen mit beispielsweise starken Säuren und Laugen. Dadurch bieten sie Vorteile gegenüber anderen Materialien wie Kunststoff oder Papier. Auch in Bezug auf die maximale Gebrauchstemperatur von +450 °C sind die DURAN® Filter-Produkte anderen Materialien weit überlegen.

Die dazu passenden Saugflaschen sind optimal auf die Filtergeräte abgestimmt und durch eine spezielle Geometrie sowie eine massive Wandstärke vakuumfest. Diese Eigenschaft ist TÜV geprüft und wird mit dem GS Zeichen bestätigt.

Die Glasfilter sind entsprechend ihrer Porenweite in Porositätsklassen von 0 bis 5 eingeteilt. Nachfolgende Tabelle zeigt die entsprechenden Porositätsbereiche. Die angegebenen Porenweiten beziehen sich immer auf die größte Pore der Platte. Diese Angabe kennzeichnet gleichzeitig den minimalen Durchmesser der Teilchen, die bei der Filtration noch zurückgehalten werden können.

Gebrauchshinweise:

- Die maximale Gebrauchstemperatur beträgt +450 °C.
- Ein gleichmäßiges Erwärmen wird empfohlen, um thermische Spannungen und daraus resultierende Brüche zu vermeiden.
- Glasfiltergeräte mit Plattendurchmessern von mehr als 20 mm nur in nicht vorgewärmten Öfen oder Sterilisatoren aufheizen.
- Die Aufheiz- bzw. Abkühlgeschwindigkeit darf 8 °C/min nicht überschreiten.
- Bei der Filtration von heißen Substanzen die Temperaturwechselbeständigkeit beachten und die Filtergeräte ggf. im Trockenschrank vorwärmen.
- Nasse Filtriergeräte langsam auf +80 °C aufheizen und eine Stunde trocknen lassen, bevor die Temperatur weiter erhöht wird.

Porositätstabelle:

Porosität	Neue Kennzeichnung ISO 4793	Nennwerte der max. Porenweite [µm]
0	P 250	160 - 250
1	P 160	100 - 160
2	P 100	40 - 100
3	P 40	16 - 40
4	P 16	10 - 16
5	P 1,6	1,0 - 1,6

6 | GLASS FILTRATION APPARATUS AND ACCESSORIES

Due to their high chemical and thermal shock resistance DURAN® filters and the corresponding filter plates are ideal for separations, e. g. with strong acids or alkalis. Thus they offer advantages in comparison with other materials such as plastic or paper. DURAN® filter products have a maximum operating temperature of +450 °C and are therefore far superior to other materials.

The corresponding filtration vessels are specially optimised to the matching filtration apparatus and are vacuum-tight due to their special geometry and high wall thickness. This characteristic has been approved by the German TÜV and marked with the "GS"-indication.

The glass filters are classified as being in porosity classes 0 to 5 according to their nominal maximum pore size. The following table shows the corresponding porosity range. The specified pore sizes always relate to the largest pore in the plate. This specification also characterises the minimum nominal size of particles which may be retained by the filtration.

Usage tips:

- The maximum permissible operating temperature is +450 °C.

- Uniform heating is recommended to avoid thermal stresses and resultant breakages.
- Heat glass filtration apparatus with disk diameters of more than 20 mm in initially cold ovens or sterilisers only.
- The heating or cooling rate should not exceed 8 °C/min.
- When filtering hot substances observe the thermal shock resistance and, if necessary, preheat the filtration apparatus in a drying cabinet.
- Wet filtration apparatus should be heated slowly up to +80 °C and dried for one hour before increasing the temperature further.

Porosity table:

Porosity	New identification mark ISO 4793	Nominal max. pore size (µm)
0	P 250	160 - 250
1	P 160	100 - 160
2	P 100	40 - 100
3	P 40	16 - 40
4	P 16	10 - 16
5	P 1,6	1,0 - 1,6

Aufgrund der bewährten DURAN® Eigenschaften, wie chemische Resistenz und hohe Temperaturwechselbeständigkeit, eignen sich die Filter sehr gut für die Verwendung mit heißen und/oder aggressiven Medien. Auch in **Kalk-Soda-Glas** erhältlich.

Beispielhafte Anwendungen: Umfüllen und Filtrieren von Substanzen.

Best.-Nr. Cat. No. DURAN®	Best.-Nr. Kalk-Soda Cat. No. Soda-lime	d mm	h mm	~h ₁ mm	d ₁ mm	passende Papierfilter matching filter paper d mm	Verpackungs- einheit/Stück Pack/Quantity
21 351 23	23 351 23	35	60	35	6	45-55	10
21 351 28 ¹	23 351 28 ¹	45	80	45	6	55-70	10
21 351 33	23 351 33	55	95	55	8	70-90	10
21 351 38 ¹	23 351 38 ¹	70	125	70	8	110-125	10
21 351 41	23 351 41	80	140	80	10	125-150	10
21 351 46	23 351 46	100	180	100	10	150-185	10
21 351 51 ¹		120	210	120	16	185-240	10
21 351 57		150	265	150	16	240-270	10
21 351 59 ¹		180	290	150	20	270-320	1
21 351 61 ¹		200	325	175	26	320-385	1
21 351 66 ¹		250	370	175	30	385-400	1
21 351 69 ¹		300	409	175	30	500	1

¹ Nicht nach DIN ISO.

¹ Non-DIN ISO size.

Aus DURAN® Glas mit den bewährten Eigenschaften, wie chemische Resistenz und hohe Temperaturwechselbeständigkeit. Auch in **Kalk-Soda-Glas** erhältlich.

Beispielhafte Anwendungen: Umfüllen von pulverförmigen Substanzen und Granulaten.

Best.-Nr. Cat. No. DURAN®	Best.-Nr. Kalk-Soda Cat. No. Soda-lime	d mm	h mm	~h ₁ mm	d ₁ mm	Verpackungseinheit/ Stück Pack/Quantity
21 354 33	23 354 33	55	60	30	20	10
21 354 38	23 354 38	70	72	30	22	10
21 354 41	23 354 41	80	79	30	24	10
21 354 46	23 354 46	100	94	30	26	10
21 354 51		120	105	30	34	10
21 354 55		160	140	30	35	1
21 354 61		200	170	30	40	1

Particular suited to use with hot or aggressive media thanks to the thermal shock and chemical resistance of DURAN®. Also available in **soda-lime glass**.

Typical applications: decanting and filtration of substances.

From DURAN® glass with its good thermal shock and chemical resistance. Also available in **soda-lime glass**.

Typical applications: decanting of powdered substances and granulated material.

DURAN® TRICHTER mit kurzem Stiel

DURAN® FUNNEL with short stem

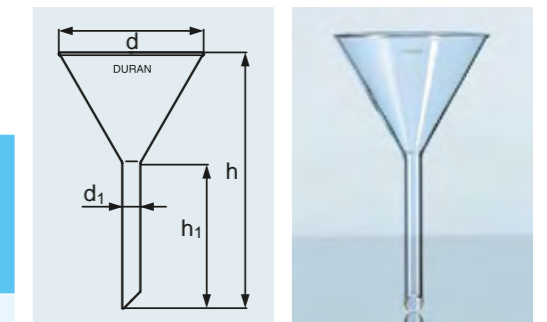

DURAN® PULVERTRICHTER mit kurzem, weitem Stiel

DURAN® POWDER FUNNEL with short, wide stem

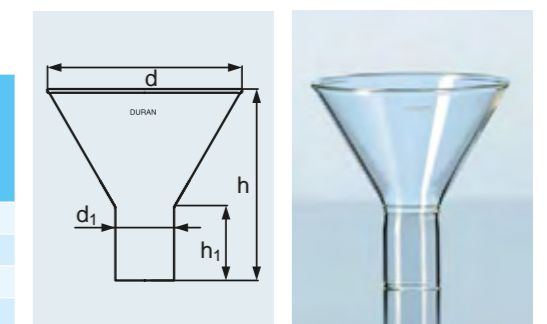

DURAN® TRICHTER
(BUNSENTRICHTER)
mit langem Stiel

DURAN® FUNNEL
(BUNSEN FUNNEL)
with long stem

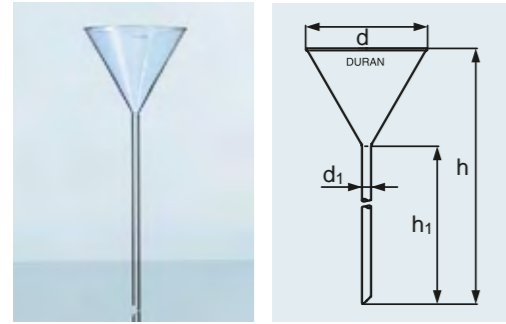

DURAN® ANALYSETRICHTER
für Schnellfiltration

DURAN® ANALYTICAL FUNNEL
for quick filtration

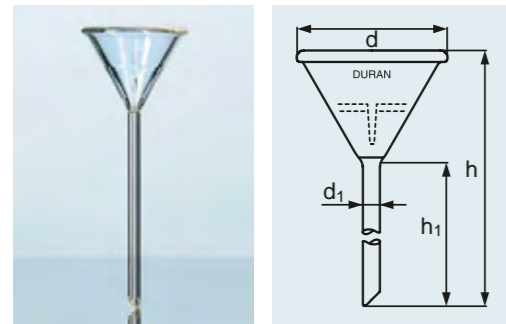

Aus DURAN® Glas mit den bewährten Eigenschaften, wie chemische Resistenz und hohe Temperaturwechselbeständigkeit. Auch in Kalk-Soda-Glas erhältlich.

Beispielhafte Anwendungen: Filtrieren und Umfüllen von Flüssigkeiten mit unterschiedlichen Dichten.

Best.-Nr. Cat. No.	Best.-Nr. Kalk-Soda Cat. No. Soda-lime	d mm	h mm	~h ₁ mm	d ₁ mm	passende Papierfilter matching filter paper d mm	Verpackungs- einheit/Stück Pack/Quantity
21 353 33	23 353 33	55	190	150	6	70-90	10
21 353 38 ¹	23 353 38 ¹	70	200	150	6 ²	110-125	10
21 353 41 ¹	23 353 41 ¹	80	210	150	6 ²	125-150	10
	23 353 46	100	230	150	9	150-185	10

¹ Nicht nach DIN ISO.

² Angaben gelten nur für DURAN®-Ausführung.

From DURAN® glass with its good thermal shock and chemical resistance. Also available in soda-lime glass.

Typical applications: filtering and decanting of liquids of different densities.

¹ Non-DIN ISO size.

² Details apply only to DURAN® version.

Aus DURAN® Glas mit den bewährten Eigenschaften, wie chemische Resistenz und hohe Temperaturwechselbeständigkeit.

Beispielhafte Anwendung: schnelles Filtrieren von Flüssigkeiten.

Best.-Nr. Cat. No.	d mm	h mm	~h ₁ mm	d ₁ mm	passende Papierfilter matching filter paper d mm	Verpackungseinheit/ Stück Pack/Quantity
21 331 37	65	200	150	9	70-90	10
21 331 41	80	210	150	9	110-125	10
21 331 48	110	265	180	9	150-185	10

From DURAN® glass with its good thermal shock and chemical resistance.

Typical application: for rapid liquid filtration.

Aus DURAN® Glas mit den bewährten Eigenschaften, wie chemische Resistenz und hohe Temperaturwechselbeständigkeit. Durch die gerippte Form ideal für das Filtrieren mit Papier-Rundfiltern geeignet.

Beispielhafte Anwendung: Filtrieren von Flüssigkeiten.

Best.-Nr. Cat. No.	d mm	h mm	~h ₁ mm	d ₁ mm	passende Papierfilter matching filter paper d mm	Verpackungseinheit/ Stück Pack/Quantity
21 352 38	70	125	70	8	110-125	10
21 352 41	80	140	80	10	125-150	10
21 352 46	100	180	100	10	150-185	10
21 352 57	150	266	150	16	240-270	10
21 352 61	200	326	175	26	320-385	1

Aus DURAN® Glas mit den bewährten Eigenschaften, wie chemische Resistenz und hohe Temperaturwechselbeständigkeit. Filtertrichter werden über eine konische Gummidichtung (GUKO) mit der Saugflasche verbunden.

Beispielhafte Anwendung: Filtrieren von Flüssigkeiten.

Best.-Nr. Cat. No.	Porosität Porosity	Inhalt Capacity ml	d mm	h mm	h ₁ mm	d ₁ mm	Verpackungseinheit/ Stück Pack/Quantity
25 854 03	3	25	55	25	8	100	1
25 854 04	4	25	55	25	8	100	1

From DURAN® glass with its good thermal shock and chemical resistance. The ribbed form is ideal for filtering with round-paper.

Typical application: filtering of liquids.

Made from DURAN® glass with its good thermal shock and chemical resistance. Filter funnels mate to the filtering flask via a conical rubber seal (GUKO).

Typical application: filtering of liquids.

DURAN® TRICHTER
gerippt

DURAN® FUNNEL
ribbed

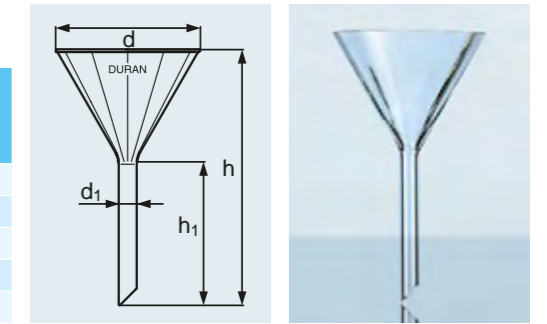

DURAN® FILTERTRICHTER
Kegelform

DURAN® FILTER FUNNEL
conical shape

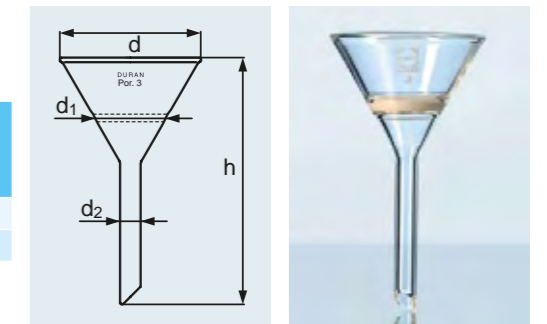

DURAN® FILTERNUTSCHE

DURAN® FILTER FUNNEL

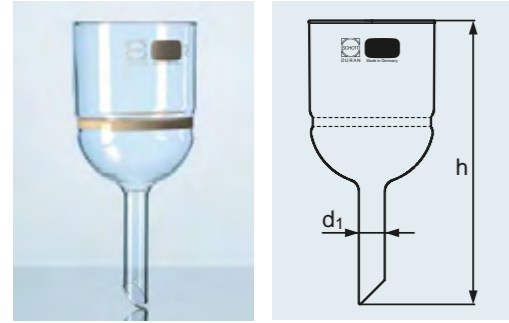

Aus DURAN® Glas mit den bewährten Eigenschaften, wie chemische Resistenz und hohe Temperaturwechselbeständigkeit. Filternutschen werden über eine konische Gummidichtung (GUKO) mit der Saugflasche verbunden.

Beispielhafte Anwendungen: in der Qualitativen Analyse und präparative Chemie.

Best.-Nr. Cat. No.	Porosität Porosity	Inhalt Capacity ml	Platten Disc d mm	d _i mm	h mm	ID ID mm	Verpackungseinheit/ Stück Pack/Quantity
25 852 0X ¹	1-5	50	35	10	130	40	1
25 852 1X ¹	1-5	75	45	10	132	56	1
25 852 2X ¹	1-5	125	60	10	140	72	1
25 852 3X ¹	1-5	500	95	22	240	107	1
25 852 4X ¹	1-5	1 000	120	22	270	136	1
25 852 6X ¹	1-4	4 000	175	30	425	202	1

¹ In die Best.-Nr. statt X die gewünschte Porosität (siehe Seite 194) eintragen.

From DURAN® glass with its good thermal shock and chemical resistance. Filter funnels mate to the filtering flask via a conical rubber seal (GUKO).

Typical applications: qualitative inorganic analysis and preparative chemistry.

DURAN® SCHLITZSIEBNUTSCHE
(Büchner-Trichter)

DURAN® BUECHNER FUNNEL

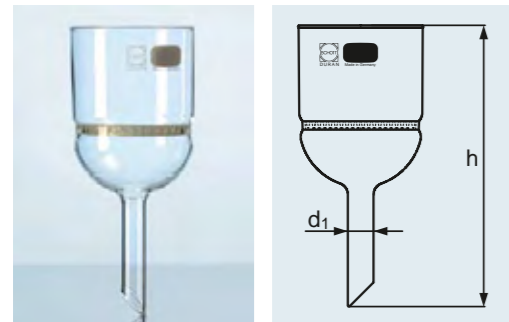

Aus DURAN® Glas mit den bewährten Eigenschaften, wie chemische Resistenz und hohe Temperaturwechselbeständigkeit. Die Schlitzsiebnutsche dient als Träger von Membran- und Papierfiltern.

Best.-Nr. Cat. No.	Inhalt Capacity ml	Platten Disc d mm	d _i mm	h mm	passende Papier- Rundfilter matching filter paper d mm	ID ID mm	Ver- packungs- einheit/Stück Pack/Quantity
21 341 22	70	48	10	132	45	57	1
21 341 28	125	60	10	140	55	72	1
21 341 34	220	73	18	190	70	90	1
21 341 44	500	95	22	240	90	106	1
21 341 54	1 000	120	22	270	110	136	1

From DURAN® glass with its good thermal shock and chemical resistance. The Büchner funnel features a glass support for membrane and paper filters.

DURAN® FILTERTIEGEL

DURAN® FILTER CRUCIBLE

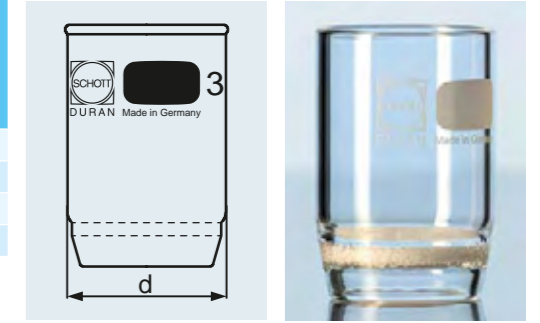

Aus DURAN® Glas mit den bewährten Eigenschaften, wie chemische Resistenz und hohe Temperaturwechselbeständigkeit.

From DURAN® glass with its good thermal shock and chemical resistance.

Best.-Nr. Cat. No.	Porosität Porosity	Inhalt Capacity ml	d mm	passende Gummi- manschetten Best.-Nr. suitable rubber sleeve Cat. No.	passender Filtriervor- stoß Best.-Nr. suitable filter adapter Cat. No.	Verpackungs- einheit/Stück Pack/Quantity
25 851 0X ¹	2-4	8	24	29 201 14	24 316 16	10
25 851 1X ¹	1-4	15	28	29 201 21	24 316 22	10
25 851 2X ¹	1-5	30	36	29 201 26	24 316 26	10
25 851 3X ¹	1-5	50	46	29 201 31	24 316 32	10

¹ In die Best.-Nr. statt X die gewünschte Porosität (siehe Seite 194) eintragen.

¹ Substitute required porosity (see page 222) for X in the Cat. No.

Best.-Nr. Cat. No.	d mm	passender Filtriervorstoß Best.-Nr. suitable filter adapter Cat. No.	Verpackungseinheit/Stück Pack/Quantity
29 201 14	26	24 316 16	10
29 201 21	33	24 316 22	10
29 201 26	41	24 316 26	10
29 201 31	49	24 316 32	10

¹ Chemische und thermische Beständigkeit siehe Seite 180.

¹ For chemical and thermal resistance, see page 208.

GUMMIMANSCHETTE
aus EPDM¹ für Filtertiegel

RUBBER SLEEVE
from EPDM¹ for filter crucibles

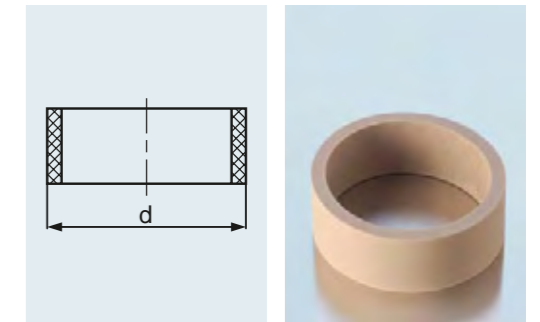

Best.-Nr. Cat. No.	d mm	d _i mm	h mm	passende Gummi- manschette Best.-Nr. suitable rubber sleeve Cat. No.	Verpackungseinheit/ Stück Pack/Quantity
24 316 16	27	10	108	29 201 14	10
24 316 22	34	10	110	29 201 21	10
24 316 26	41	10	125	29 201 26	10
24 316 32	50	10	132	29 201 31	10

DURAN® FILTRIERVORSTOSS

DURAN® FILTER CRUCIBLE /
FUNNEL ADAPTER

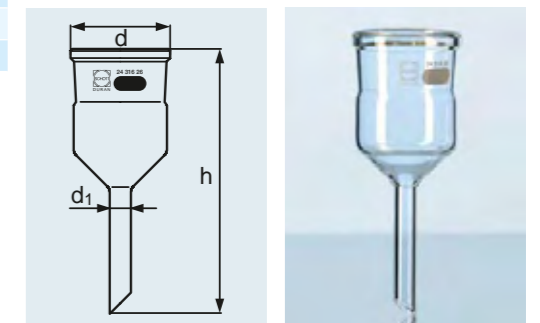

DURAN® FILTRIERAUFSATZ
MIT PP¹-TRICHTER UND ZWEI
FKM¹-DICHTUNGEN

DURAN® FILTER FUNNEL HEAD
WITH PP¹ FUNNEL AND TWO
FKM¹ SEALS

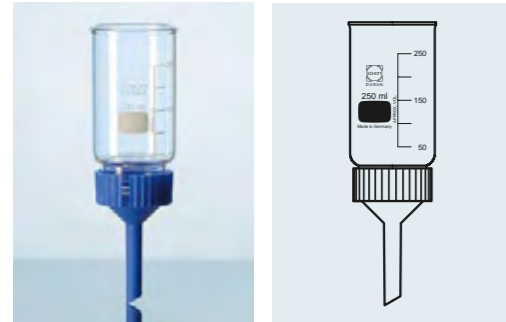

Austauschbare Filterplatten. Mit drei Gerätegrößen und je vier Filterplatten unterschiedlicher Porosität stehen 12 Filtermöglichkeiten zur Verfügung. Wichtig: Filterplatte zwischen zwei FKM-Dichtungen einlegen. Einfaches und sicheres Entfernen des Filtriergutes. Längere Lebensdauer der Filterplatte, da keine Beschädigung beim Ausschaben des Filtriergutes entsteht. Leichte Reinigung von beiden Seiten möglich. Kostengünstig, da Filtergeräte und -platten einzeln bestellt werden können.

Interchangeable filter disks. Available in three filter diameters, each of which is available in four different porosities. Important: insert filter disc between two FKM seals. After filtration, disk can be removed to allow simple and safe removal of the filtrand. Long filter disk service life, as disks are not damaged when the filtrand is scraped off. Easy cleaning of both sides is possible. Cost-effective as components and disks can be ordered individually as required.

Best.-Nr. Cat. No.	Inhalt Capacity ml	für Platte for disc d mm	Gewindegröße Thread size mm	Verpackungseinheit/ Stück Pack/Quantity
24 720 24	30	24	28	1
24 720 50	250	50	54	1
24 720 90	1 000	90	95	1
Passende Schlitzsiebplatte als Träger für Membran- und Papierfilter für Best.-Nr. 24 720 50 Suitable slit sieves as support for membrane and paper filters for Cat. No. 24 720 50				
21 340 310		48		10

¹ Chemische und thermische Beständigkeit siehe Seite 180.

¹ For chemical and thermal resistance, see page 208.

DURAN® FILTRIERSAUFSATZ
MIT GEWINDE

DURAN® THREADED FILTER HEAD

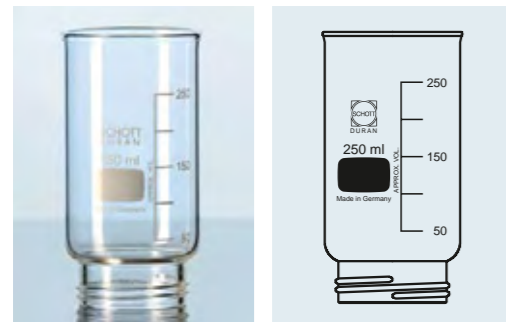

Best.-Nr. Cat. No.	Inhalt Capacity ml	Gewindegröße Thread size mm	Verpackungseinheit/ Stück Pack/Quantity
24 721 24	30	28	1
24 721 50	250	54	1
24 721 90	1 000	95	1

Aus DURAN® Glas mit den bewährten Eigenschaften, wie chemische Resistenz und hohe Temperaturwechselbeständigkeit. Glasrand verflammt.

From DURAN® glass with its good thermal shock and chemical resistance. Fused glass rim.

Best.-Nr. Cat. No.	Porosität Porosity	für Platte for disc d mm	Verpackungseinheit/ Stück Pack/Quantity
25 202 4X ¹	1-4	24	1
25 205 0X ¹	1-4	50	1
25 209 0X ¹	1-4	90	1

¹ In die Best.-Nr. statt X die gewünschte Porosität (siehe Seite 194) eintragen.

¹ Substitute required porosity (see page 222) for X in the Cat. No.

Best.-Nr. Cat. No.	für Platte for disc d mm	Verpackungseinheit/ Stück Pack/Quantity
29 220 24	24	10
29 220 50	50	10
29 220 90	90	10

¹ Chemische und thermische Beständigkeit siehe Seite 180.

¹ For chemical and thermal resistance, see page 208.

Best.-Nr. Cat. No.	Gewindegröße Thread size mm	d mm	Verpackungseinheit/ Stück Pack/Quantity
29 221 24	28	10	1
29 221 50	54	12	1
29 221 90	95	18	1

¹ Chemische und thermische Beständigkeit siehe Seite 180.

¹ For chemical and thermal resistance, see page 208.

DURAN® FILTERPLATTE
MIT GLASRAND
patentiert

DURAN® FILTER DISK
WITH GLASS RIM
patented

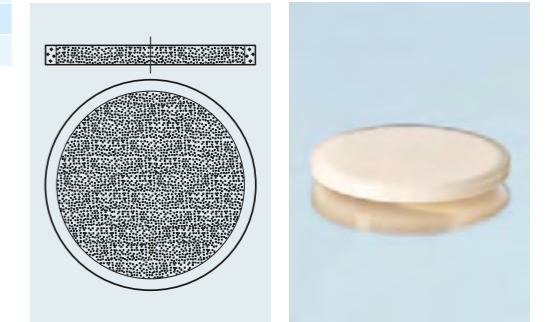

FKM¹-DICHTUNGEN
FKM¹ SEALS

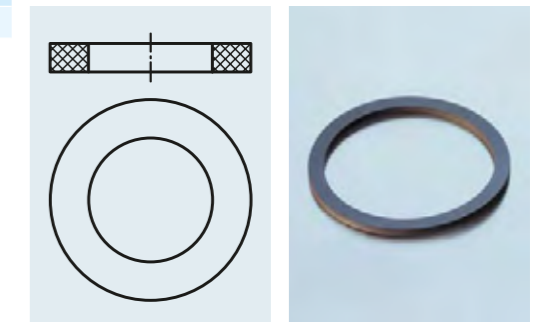

TRICHTER FÜR FILTRIERAUFSATZ
aus PP¹

FUNNEL FOR FILTER FUNNEL HEAD
from PP¹

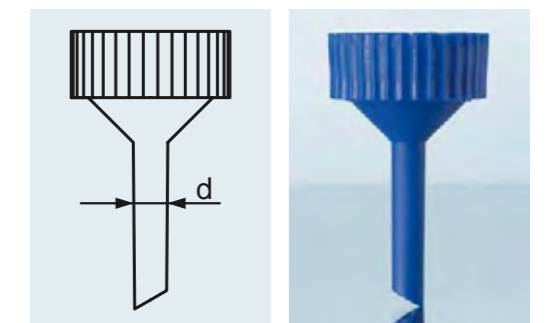

DURAN® EINBAUFILTER

DURAN® PIPELINE FILTER

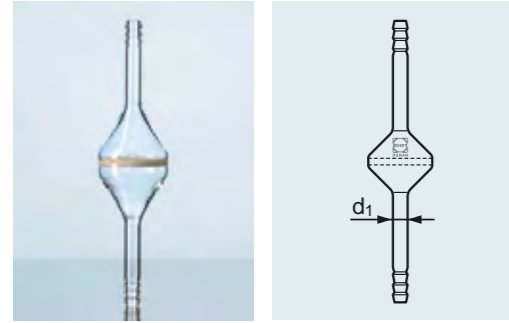

Beispielhafte Anwendung: Einbau in Gasleitungen, um die Gase von mechanischen Verunreinigungen (z. B. Staub) zu befreien.

Typical application: in-line filtration of gas lines to remove solid impurities (e.g. dust).

Best.-Nr. Cat. No.	Porosität Porosity	Platte Disc d mm	d ₁ mm	Verpackungseinheit/Stück Pack/Quantity
25 855 0X ¹	1-4	30	14	1
25 855 1X ¹	1-4	60	16	1
25 855 2X ¹	1-4	90	16	1

¹ In die Best.-Nr. statt X die gewünschte Porosität (siehe Seite 194) eintragen.

¹ Substitute required porosity (see page 222) for X in the Cat. No.

DURAN® EINTAUCHFILTER
für umgekehrte Filtration

DURAN® IMMERSION FILTER
for reverse filtration

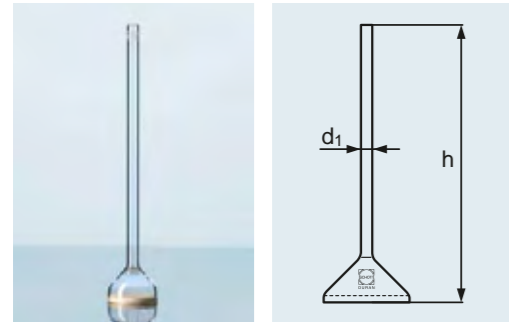

Beispielhafte Anwendung: Die Gewinnung des klaren Filtrats (nicht des Feststoffanteils) steht im Vordergrund.

Typical application: extraction of clear filtrate (not the filtrand).

Best.-Nr. Cat. No.	Porosität Porosity	Platte Disc d mm	d ₁ mm	h mm	Verpackungseinheit/Stück Pack/Quantity
25 855 6X ¹	1-4	35	10	210	1

¹ In die Best.-Nr. statt X die gewünschte Porosität (siehe Seite 194) eintragen.

¹ Substitute required porosity (see page 222) for X in the Cat. No.

DURAN® GASVERTEILUNGSROHR

DURAN® GAS DISTRIBUTION TUBE

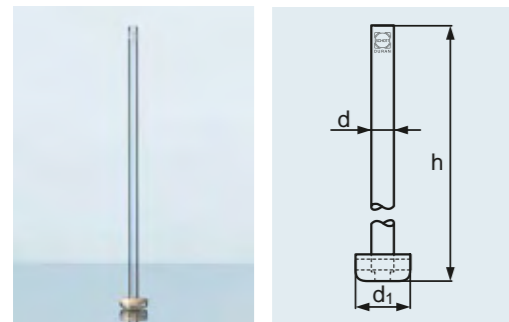

Beispielhafte Anwendung: Reaktionen zwischen Gasen und Flüssigkeiten.

Typical application: reactions between gases and liquids.

Best.-Nr. Cat. No.	Porosität Porosity	d mm	d ₁ mm	h mm	Verpackungseinheit/Stück Pack/Quantity
25 856 0X ¹	0-2	6	22	250	5
25 856 1X ¹	0-2	9	25	250	5
25 856 2X ¹	1	11	34	250	5

¹ In die Best.-Nr. statt X die gewünschte Porosität (siehe Seite 194) eintragen.

¹ Substitute required porosity (see page 222) for X in the Cat. No.

Mit Schraubverbindungs-System. Die Einsatzhöhe des Aufsatzes ist verstellbar. Einzelteile können auch separat bestellt werden (siehe Seite 128).

With screw-connection system. The insertion height of the head is adjustable. Individual parts can also be ordered separately (see page 128).

Beispielhafte Anwendung: Reinigen („Waschen“) von Gasen mit Lösungsmitteln.

Typical applications: cleaning (“washing”) of gases with solvents.

Best.-Nr. Cat. No.	Inhalt Capacity ml	DIN-Gewinde DIN Thread GL	Olive Hose connection d mm	Verpackungseinheit/ Stück Pack/Quantity
24 713 00	500	45	9	1

Mit Schraubverbindungs-System. Die Einsatzhöhe des Aufsatzes ist verstellbar. Die Verteilung des Gases in der Flüssigkeit wird durch die Filterplatte vorgenommen und somit die Absorptionswirksamkeit beträchtlich erhöht. Gaswaschflaschen arbeiten auch bei hohen Strömungsgeschwindigkeiten noch zuverlässig. Einzelteile können auch separat bestellt werden (siehe Seite 128).

With screw-connection system. The insertion height of the head is adjustable. The distribution of the gas in the liquid is carried out through the filter disk and thus the absorption efficiency significantly increased. Gas washing bottles also work reliably at high flow rates. Individual parts can also be ordered separately (see page 128).

Beispielhafte Anwendung: Reinigen („Waschen“) von Gasen mit Lösungsmitteln.

Typical applications: cleaning (“washing”) of gases with solvents.

Best.-Nr. Cat. No.	Inhalt Capacity ml	DIN-Gewinde DIN Thread GL	Porosität Porosity	Napf Bowl mm	Olive Hose connection d mm	Verpackungseinheit/ Stück Pack/Quantity
25 704 01	500	45	1	25	9	1

DURAN® GASWASCHFLASCHE
Aufsatz nach Drechsel, ohne Filterplatte

DURAN® GAS WASHING BOTTLE
head Drechsel-type, without filter disk

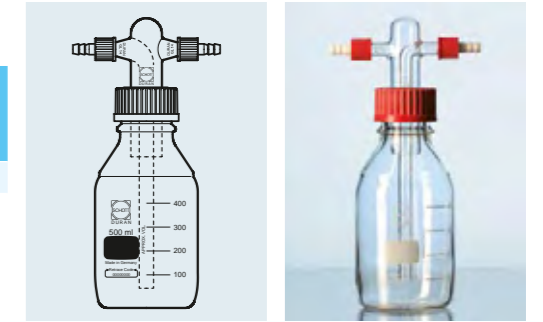

DURAN® GASWASCHFLASCHE
Aufsatz nach Drechsel, mit Filterplatte

DURAN® GAS WASHING BOTTLE
head Drechsel-type, with filter disk

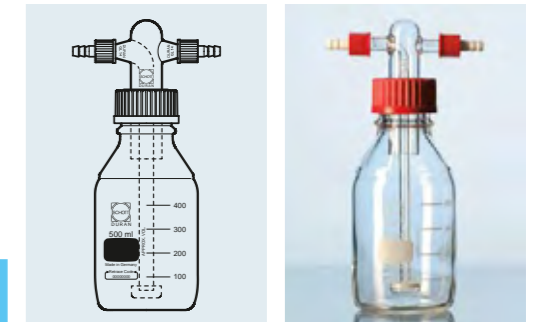

EINZELTEILE

INDIVIDUAL PARTS

Best.-Nr. Cat. No.			Verpackungs- einheit/Stück Pack/Quantity
24 713 02	Aufsatz nach Drechsel, ohne Filterplatte <i>Drechsel-head, without filter disc</i>		1
25 754 01	Aufsatz nach Drechsel, mit Filterplatte <i>Drechsel-head, with filter disc</i>	Por. I <i>Por. I</i>	1
21 801 44	DURAN® Laborflasche <i>DURAN® Laboratory bottle</i>	500 ml, mit DIN- Gewinde GL 45 <i>500 ml, with DIN thread GL 45</i>	10
29 255 06	Kunststoff-Oliven, gerade <i>Plastic hose connection, straight</i>		10
29 227 05	Schraubverbindungs-Verschluss, PBT ¹ <i>Screw-caps with aperture PBT¹</i>		10
29 227 10	Schraubverbindungs-Verschluss, PBT ¹ <i>Screw-caps with aperture, PBT¹</i>		10
29 228 25	VMQ ¹ -Ring <i>VMQ¹ rubber ring</i>	26 x 42 x 5 mm	10

¹ Chemische und thermische Beständigkeit siehe Seite 180.

¹ For chemical and thermal resistance, see page 208.

DURAN® GASWASCHFLASCHE
Aufsatz mit Filterplatte, mit NS

DURAN® GAS WASHING BOTTLE
head with filter disk, with standard ground joint

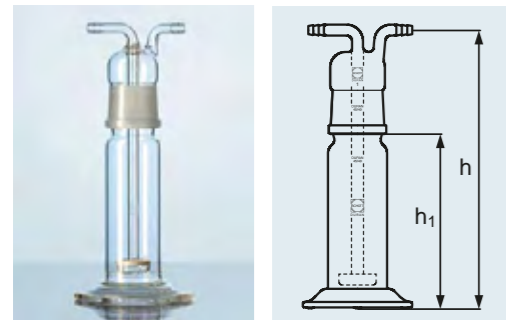

Beispielhafte Anwendung: Reinigen („Waschen“) von Gasen mit Lösungsmitteln.

Typical applications: cleaning („washing“) of gases with solvents.

Best.-Nr. Cat. No.	Porosität Porosity	Inhalt Capacity ml	Napf Bowl d mm	NS Joint	h mm	h ₁ mm	Olive Hose connection d mm	Verpackungs- einheit/Stück Pack/Quantity
25 701 01	I	100	25	34/35	250	180	10	1
25 702 01	I	250	34	45/40	250	160	10	1

Beispielhafte Anwendung: Reinigen („Waschen“) von Gasen mit Lösungsmitteln.

Typical application: cleaning („washing“) of gases with solvents.

Best.-Nr. Cat. No.	Porosität Porosity	Inhalt Capacity ml	NS Joint	d mm	h mm	h ₁ mm	Olive Hose connection d mm	Verpackungs- einheit/Stück Pack/Quantity
25 703 01	I	350	29/32	60	250	180	10	1

DURAN® GASWASCHFLASCHE
mit eingeschmolzener Filterplatte,
mit NS und Verschluss

DURAN® GAS WASHING BOTTLE
with fused-in filter disk,
with standard ground joint and cap

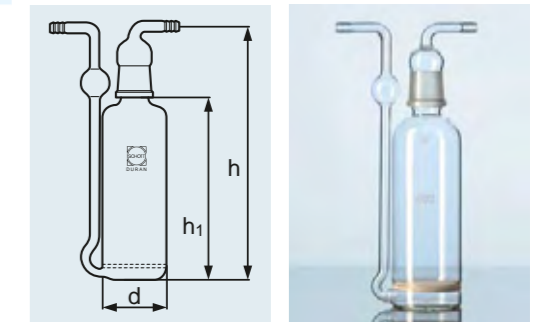

Beispielhafte Anwendung: Die Gewinnung des klaren Filtrats (nicht des Feststoffanteils) steht im Vordergrund.

Typical application: extraction of clear filtrate (not the filtrand).

Best.-Nr. Cat. No.	Porosität Porosity	d ₁ mm	d mm	h mm	Verpackungseinheit/Stück Pack/Quantity
25 857 1X ¹	I-4	10	6	100	10

¹ In die Best.-Nr. statt X die gewünschte Porosität (siehe Seite 194) eintragen.

¹ Substitute required porosity (see page 222) for X in the Cat. No.

DURAN® MIKRO-EINTAUCHFILTER
für umgekehrte Filtration

DURAN® MICRO IMMERSION FILTER
for reverse filtration

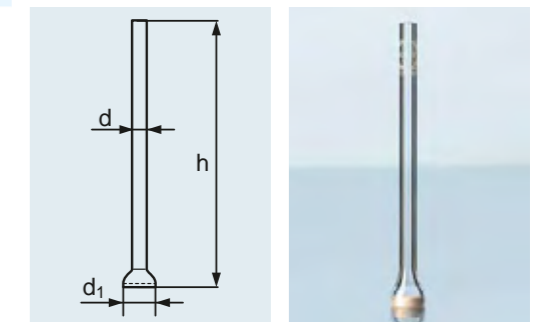

Best.-Nr. Cat. No.	Porosität Porosity	d mm	h mm	Verpackungseinheit/Stück Pack/Quantity
25 857 2X ¹	I-4	13	25	10

¹ In die Best.-Nr. statt X die gewünschte Porosität (siehe Seite 194) eintragen.

¹ Substitute required porosity (see page 222) for X in the Cat. No.

DURAN® MIKRO-FILTERKERZE
ohne Rohr

DURAN® MICRO FILTER CANDLE
without tube

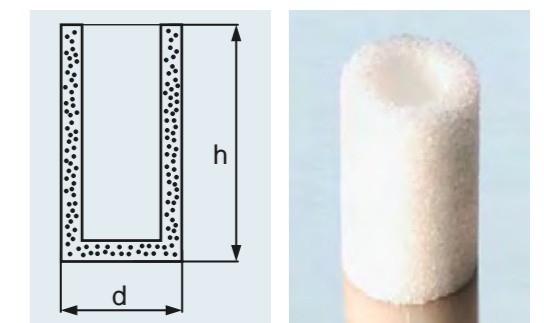

DURAN® MIKRO-FILTERKERZE
mit engem Rohr

DURAN® MICRO FILTER CANDLE
with narrow tube

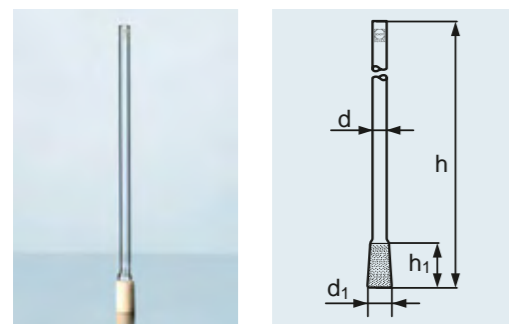

A
121 °C

Best.-Nr. Cat. No.	Porosität Porosity	Kerze Cartridge		d	h	Verpackungseinheit/Stück Pack/Quantity
		d ₁ mm	h ₁ mm			
25 857 3X ¹	1-4	13	25	8	200	10

¹ In die Best.-Nr. statt X die gewünschte Porosität (siehe Seite 194) eintragen.

¹ Substitute required porosity (see page 222) for X in the Cat. No.

DURAN® MIKRO-FILTERNUTSCHE

DURAN® MICRO FILTER FUNNEL

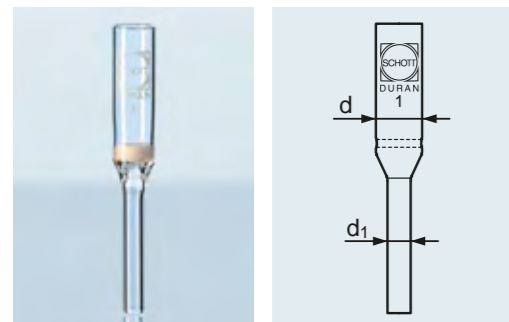

A
121 °C

Best.-Nr. Cat. No.	Porosität Porosity	Inhalt Capacity ml	d	d ₁	Verpackungseinheit/Stück Pack/Quantity
25 857 4X ¹	1-4	0,8	10	6	10
25 857 5X ¹	1-4	2	10	6	10

¹ In die Best.-Nr. statt X die gewünschte Porosität (siehe Seite 194) eintragen.

¹ Substitute required porosity (see page 222) for X in the Cat. No.

DURAN® MIKRO-FILTERNUTSCHE
nach Pregl

DURAN® MICRO FILTER FUNNEL
Pregl type

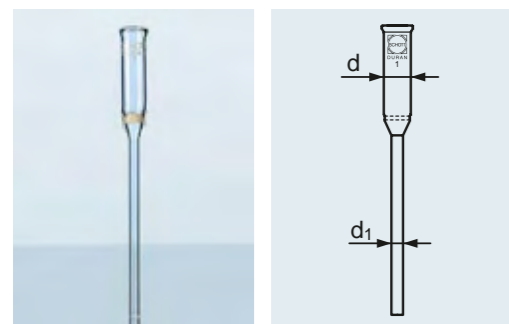

A
121 °C

Best.-Nr. Cat. No.	Porosität Porosity	Inhalt Capacity ml	d	d ₁	Verpackungseinheit/Stück Pack/Quantity
25 857 61	1	4	10	6	10

DURAN® FILTERROHR
nach Allihn

DURAN® FILTER TUBE
Allihn type

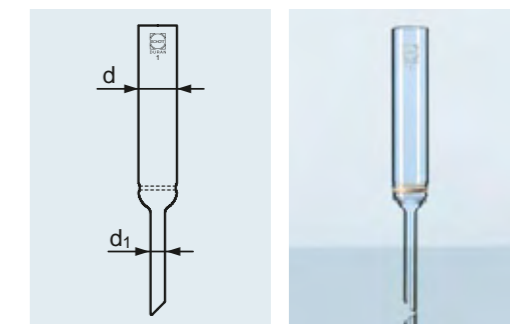

A
121 °C

Best.-Nr. Cat. No.	Porosität Porosity	Inhalt Capacity ml	d	d ₁	Verpackungseinheit/Stück Pack/Quantity
25 853 2X ¹	1-4	30	20	9	10

¹ In die Best.-Nr. statt X die gewünschte Porosität (siehe Seite 194) eintragen.

¹ Substitute required porosity (see page 222) for X in the Cat. No.

Aufgrund der massiven Wandstärke sind die Geräte vakuumfest. Diese Saugflaschen erfüllen die Vorschriften des Geräte- und Produktsicherheitsgesetzes. Passende Gummidichtungen siehe Seite 135.

Beispielhafte Anwendungen: Absaugen von Flüssigkeiten bzw. Vakuumfiltration.

Heavy walled for vacuum use. These filtering flasks fulfil the regulations of the "equipment and product safety regulations". For suitable rubber gaskets, see page 135.

Typical applications: separations by vacuum filtration.

Best.-Nr. Cat. No.	Inhalt Capacity ml	d	d ₁	h	Verpackungseinheit/ Stück Pack/Quantity
21 183 36	250	85	34	155	10
21 183 44	500	105	34	185	10
21 183 54	1 000	135	45	230	10
21 183 63	2 000	166	60	255	1

DURAN® SAUGFLASCHE
MIT SEITENTUBUS

Erlenmeyerform

DURAN® FILTERING FLASK
WITH SIDE-ARM SOCKET
Erlenmeyer shape

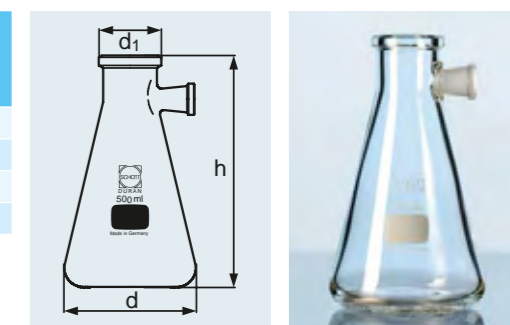

DIN 12476 ISO 6556 A 121 °C USP Standard

DURAN® SAUGFLASCHE
MIT SEITENTUBUS
Flaschenform

DURAN® FILTERING FLASK
WITH SIDE-ARM SOCKET
bottle shape

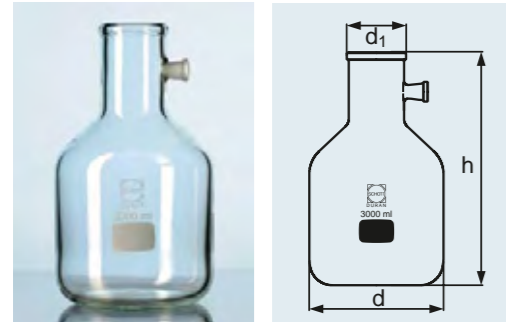

A
121 °C
USP
Standard

Aufgrund der massiven Wandstärke sind die Geräte vakuumfest. Diese Saugflaschen erfüllen die Vorschriften des Geräte- und Produktsicherheitsgesetzes. Passende Gummidichtungen siehe Seite 135.

Beispielhafte Anwendungen: Absaugen von Flüssigkeiten bzw. Vakuumfiltration.

Best.-Nr. Cat. No.	Inhalt Capacity ml	d mm	d ₁ mm	h mm	Verpackungseinheit/ Stück Pack/Quantity
21 193 68	3 000	170	70	295	1
21 193 73	5 000	185	80	360	1
21 193 86	10 000	240	82	420	1
21 193 88	15 000	255	84	500	1
21 193 91	20 000	290	85	535	1

Hinweis: Diese Saugflaschen haben einen geschliffenen Tubus 17,5/26 für Vakuumschläuche von 15 bis 18 mm AD (z. B. 6 x 5 mm oder 8 x 5 mm, DIN 12 865).

Die Ausführung von Saugflaschen mit Tubus hat die Arbeit in präparativen und analytischen Laboratorien nicht nur vereinfacht und erleichtert, sondern gleichzeitig die Unfallgefahr verringert.

Heavy walled for vacuum use. These filtering flasks fulfil the regulations of the "equipment and product safety regulations". For suitable rubber gaskets, see page 135.

Typical application: separations by vacuum filtration.

Note: These filtering flasks have a ground socket 17.5/26 for vacuum tube of 15 to 18 mm OD (e.g. 6 x 5 mm or 8 x 5 mm, DIN 12 865).

Provision of filtration flasks with a socket has not only made work in preparation and analytical laboratories easier and simpler, but has also reduced the risk of accidents.

DURAN® SAUGFLASCHE
MIT GLAS-OLIVE
Erlenmeyerform

DURAN® FILTERING FLASK
WITH GLASS HOSE CONNECTION
Erlenmeyer shape

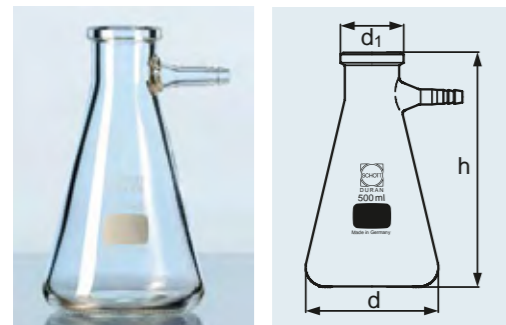

ISO
6556
A
121 °C
USP
Standard

Aufgrund der massiven Wandstärke sind die Geräte vakuumfest. Passende Gummidichtungen siehe Seite 135.

Beispielhafte Anwendungen: Absaugen Flüssigkeiten bzw. Vakuumfiltration.

Best.-Nr. Cat. No.	Inhalt Capacity ml	d mm	d ₁ mm	h mm	Olive Hose connection d mm	Verpackungseinheit/ Stück Pack/Quantity
21 201 24 ¹	100	64	24	105	11	10
21 201 36 ¹	250	85	34	155	11	10
21 201 44 ¹	500	105	34	185	11	10
21 201 54 ¹	1 000	135	45	230	11	10
21 201 63 ¹	2 000	166	60	255	11	1

¹ Nicht nach Geräte- und Produktsicherheitsgesetz.

Due to the heavy wall thickness the apparatus is vacuum-tight. For suitable rubber gaskets, see page 135.

Typical application: separations by vacuum filtration.

¹ Does not conform to the "equipment and product safety regulations".

DURAN® SAUGFLASCHE
MIT GLAS-OLIVE
Flaschenform

DURAN® FILTERING FLASK
WITH GLASS HOSE CONNECTION
bottle shape

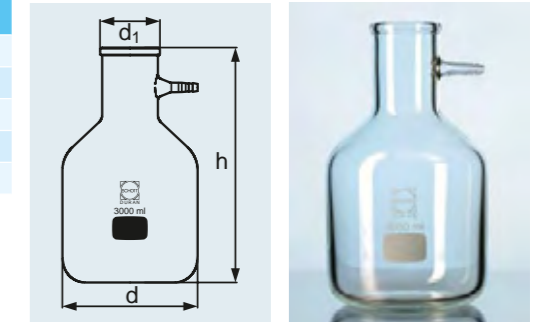

A
121 °C
USP
Standard

Aufgrund der massiven Wandstärke sind die Geräte vakuumfest. Passende Gummidichtungen siehe Seite 135.

Beispielhafte Anwendungen: Absaugen Flüssigkeiten bzw. Vakuumfiltration.

Best.-Nr. Cat. No.	Inhalt Capacity ml	d mm	d ₁ mm	h mm	Olive Hose connection d mm	Verpackungseinheit/ Stück Pack/Quantity
21 191 68 ¹	3 000	170	70	295	11	1
21 191 73 ¹	5 000	185	80	360	11	1
21 191 86 ¹	10 000	240	82	420	11	1
21 191 88 ¹	15 000	255	84	500	11	1
21 191 91 ¹	20 000	290	85	535	11	1

¹ Nicht nach Geräte- und Produktsicherheitsgesetz.

Heavy walled for vacuum use. For suitable rubber gaskets, see page 135.

Typical application: separations by vacuum filtration.

¹ Does not conform to the "equipment and product safety regulations".

Aufgrund der massiven Wandstärke sind die Geräte vakuumfest. Diese Saugflaschen erfüllen die Vorschriften des Geräte- und Produktsicherheitsgesetzes. Die Kunststoffoliven können ausgetauscht werden. Passende Gummidichtungen siehe Seite 135.

Beispielhafte Anwendungen: Absaugen Flüssigkeiten bzw. Vakuumfiltration.

Best.-Nr. Cat. No.	Inhalt Capacity ml	d mm	d ₁ mm	h mm	Olive Hose connection d mm	Verpackungseinheit/ Stück Pack/Quantity
21 204 24 5	100	64	24	105	9	10
21 204 36 5	250	85	34	155	9	10
21 204 44 5	500	105	34	185	9	10
21 204 54 5	1 000	135	45	230	9	10
21 204 63 5	2 000	166	60	255	9	1

Heavy walled for vacuum use. These filtering flasks fulfil the regulations of the "equipment and product safety regulations". The plastic hose connection is replaceable. For suitable rubber seals, see page 135.

Typical application: Separations by vacuum filtration.

DURAN® SAUGFLASCHE
MIT KECK™ MONTAGE-SET
Erlenmeyerform

DURAN® FILTERING FLASK
WITH KECK™ ASSEMBLY SET
Erlenmeyer shape

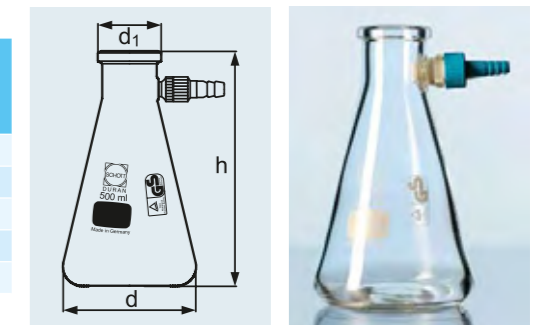

DIN
12476
ISO
6556
A
121 °C
USP
Standard

DURAN® SAUGFLASCHE
MIT KECK™ MONTAGE-SET
Flaschenform

DURAN® FILTERING FLASK
WITH KECK™ ASSEMBLY SET
bottle shape

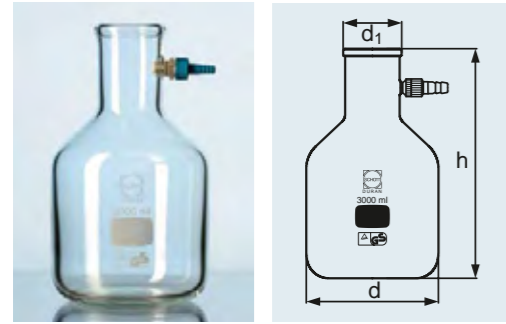

A
121 °C
USP
Standard

Aufgrund der massiven Wandstärke sind die Geräte vakuumfest. Diese Saugflaschen erfüllen die Vorschriften des Geräte- und Produktsicherheitsgesetzes. Die Kunststoff-oliven können ausgetauscht werden. Passende Gummidichtungen siehe Seite 135.

Due to the heavy wall thickness the apparatus is for vacuum use. These filtering flasks fulfil the regulations of the "equipment and product safety regulations". The plastic hose connections can be replaced. For suitable rubber gaskets, see page 135.

Typical application: separations by vacuum filtration.

Beispielhafte Anwendungen: Absaugen Flüssigkeiten bzw. Vakuumfiltration.

Best.-Nr. Cat. No.	Inhalt Capacity ml	d mm	d ₁ mm	h mm	Olive Hose connection d mm	Verpackungs- einheit/Stück Pack/Quantity
21 194 68 5	3 000	170	70	295	9	1
21 194 73 5	5 000	185	80	360	9	1
21 194 86 5	10 000	240	82	420	9	1
21 194 88 5	15 000	255	84	500	9	1
21 194 91 5	20 000	290	85	535	9	1

KECK™ MONTAGE-SET
KECK™ ASSEMBLY SET

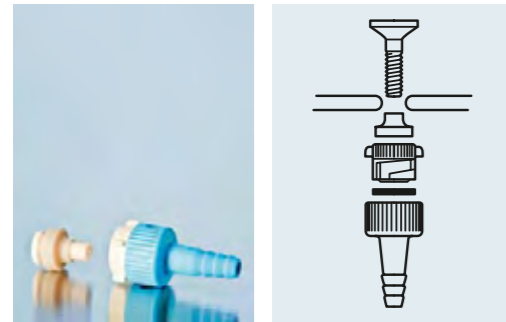

A
121 °C
Tmax.
140 °C

Mit abnehmbarer Kunststoff-Olive (PBT¹), Schraube (PP¹), Dichtungen (VMQ¹, EPDM¹). Passend für Saugflaschen 100 - 20 000 ml.

With removable plastic hose connection (PBT¹), screw (PP¹), seals (VMQ¹, EPDM¹). Suitable for filtering flasks 100 - 20 000 ml.

Best.-Nr. Cat. No.	Olive Hose connection d mm	Verpackungseinheit/ Stück Pack/Quantity
29 258 54	9	10

¹ Chemische und thermische Beständigkeit siehe Seite 180.

¹ For chemical and thermal resistance, see page 208.

GUKO-SATZ AUS EPDM¹
konische Gummidichtungen
für Saugflaschen

EPDM¹ GUKO SET, FROM EPDM¹
conical rubber gaskets for filtering flasks

Best.-Nr. Cat. No.		Verpackungseinheit/Stück Pack/Quantity
29 202 00	8 Gukos, Größe 22 bis 84 8 Guko gaskets, size 22 to 84	1

¹ Chemische und thermische Beständigkeit siehe Seite 180.

¹ For chemical and thermal resistance, see page 208.

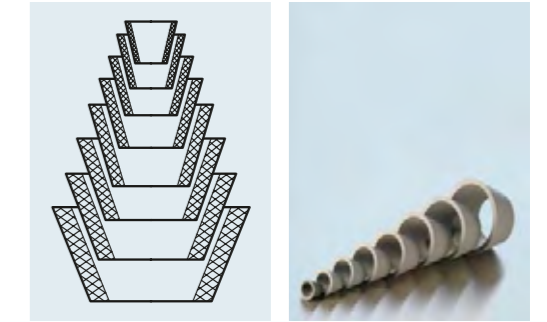

A
121 °C
Tmax.
150 °C

Best.-Nr. Cat. No.	d ₁ mm	d ₂ mm	s mm	h mm	Verpackungseinheit/ Stück Pack/Quantity
29 202 12	22	12	2,5	18	10
29 202 17	29	16	3,5	23	10
29 202 23	36	22	3,5	25	10
29 202 27	44	27	4	30	10
29 202 32	53	33	4,5	35	10
29 202 36	63	43	5	35	10
29 202 39	73	52	5	37	10
29 202 43	84	61	5,5	40	10

¹ Chemische und thermische Beständigkeit siehe Seite 180.

¹ For chemical and thermal resistance, see page 208.

GUKO AUS EPDM¹
konische Gummidichtungen
für Saugflaschen

GUKO FROM EPDM¹
conical rubber gaskets for filtering flasks

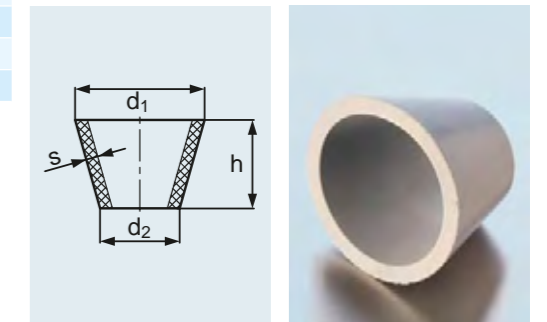

A
121 °C
Tmax.
150 °C

DURAN® FILTRIERGERÄT
komplett¹

DURAN® FILTERING APPARATUS
complete¹

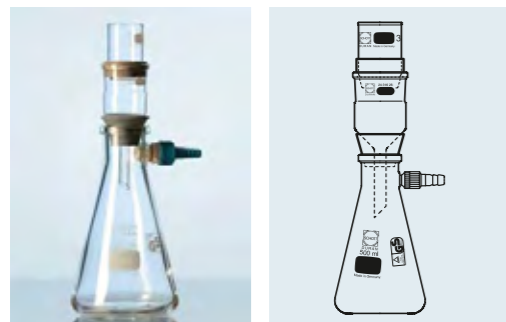

A
121 °C

DURAN® DECKEL FÜR
FILTRIERAPPARAT
nach Witt, Tubus NS 29/32

DURAN® LID FOR FILTER
APPARATUS, WITT TYPE
with tubulature, standard ground joint 29/32



A
121 °C

Best.-Nr. Cat. No.	Verpackungseinheit/Stück Pack/Quantity
25 710 43	1

¹ Besteht aus den folgenden Best.-Nummern:
21 204 445, 29 202 27, 24 316 26, 29 201 26,
25 851 23 und 25 851 24.

¹ Comprises the following order numbers:
21 204 445, 29 202 27, 24 316 26, 29 201 26,
25 851 23 and 25 851 24.

Best.-Nr. Cat. No.	DN	Hülse Socket size NS	Verpackungseinheit/ Stück Pack/Quantity
24 398 46	100	29/32	1
24 398 57	150	29/32	1
24 398 61	200	29/32	1

Best.-Nr. Cat. No.	DN	h ₁ mm	h ₂ mm	Hülse Socket size NS	Verpackungseinheit/ Stück Pack/Quantity
24 730 46	100	160	76	29/32	1
24 730 57	150	200	102	29/32	1
24 730 61	200	300	126	29/32	1

¹ KECK™ Montage-Set siehe Seite 134.

¹ For KECK™ assembly set, see page 134.

DURAN® FILTRIERAPPARAT,
NACH WITT
komplett mit austauschbarem Deckel
und KECK™ Montage-Set¹, NS 29/32

DURAN® FILTER APPARATUS,
WITT TYPE
complete with interchangeable lid and KECK™
assembly set¹, standard ground joint 29/32

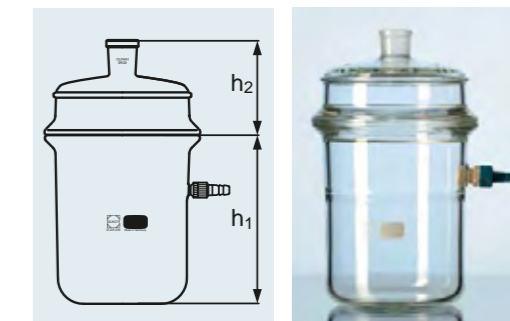

A
121 °C

Best.-Nr. Cat. No.	DN	h ₁ mm	h ₂ mm	Hülse Socket size NS	Verpackungseinheit/ Stück Pack/Quantity
24 731 46 ²	100	160	84	45/40	1
24 731 57 ²	150	200	112	45/40	1

¹ KECK™ Montage-Set siehe Seite 134.

² Weiter Rauhschliff-Tubus.

¹ For KECK™ assembly set, see page 134.

² Wide rough-ground tubulature.

DURAN® FILTRIERAPPARAT,
NACH WITT
komplett mit austauschbarem Deckel
und KECK™ Montage-Set¹, NS 45/40

DURAN® FILTER APPARATUS,
WITT TYPE
complete with interchangeable lid and KECK™
assembly set¹, standard ground joint 45/40

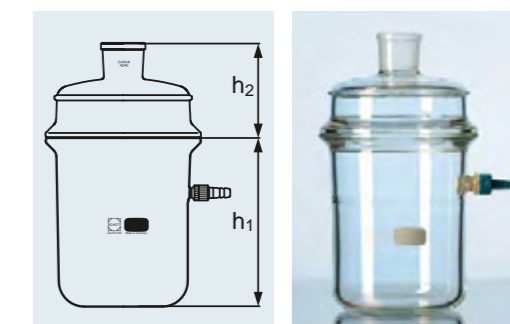

A
121 °C

**DURAN® DECKEL FÜR FILTRIER-
 APPARAT, NACH WITT**
 weiter Rauhschliff-Tubus, NS 45/40

*DURAN® LID FOR FILTER APPARATUS,
 WITT TYPE*
*wide rough-ground tubulature, standard
 ground joint 45/40*



A
 121 °C

Best.-Nr. Cat. No.	DN	Hülse Socket size NS	Verpackungseinheit/Stück Pack/Quantity
24 450 46	100	45/40	1
24 450 57	150	45/40	1

**DURAN® WASSERSTRAHLPUMPE
 mit Rückschlagventil**

DURAN® WATER JET PUMP
with non-return valve

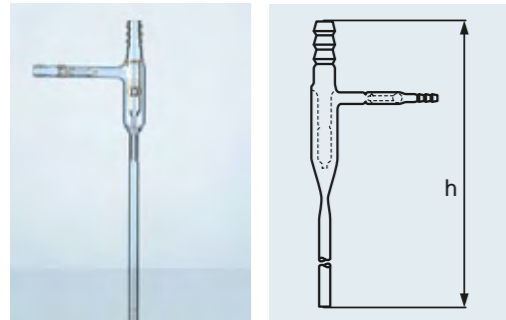

Best.-Nr. Cat. No.	Wasserverbrauch mind. Water flow rate min. l/h	Wasserdruck mind. Water pressure min. bar	h mm	Verpackungseinheit/ Stück Pack/Quantity
24 362 99	300	1,2	275	1

Saugleistung: 400 l/h bei 3,5 bar Wasser-
 druck und 12 °C Wassertemperatur:

*Throughput: 400 l/h at 3.5 bar water
 pressure und 12 °C water temperature.*

Best.-Nr. Cat. No.	Olive passend für Schlauch ID Connection suitable for hose ID mm	Wasserverbrauch mind. Water flow rate min. l/h	Wasserverbrauch mind. Water flow rate min. bar	h mm	Verpackungs- einheit/Stück Pack/Quantity
29 250 01	9-12	170	1	235	1

¹ Chemische und thermische Beständigkeit siehe
 Seite 180.

¹ For chemical and thermal resistance, see page 208.

**WASSERSTRAHLPUMPE
 aus Kunststoff (PP¹), mit Rückschlagventil,
 Olive und Adaptern für 1/2" und 3/4"**

WATER JET PUMP
*from plastic (PP¹), with non-return valve,
 hose connection and adapters for 1/2" and 3/4"*

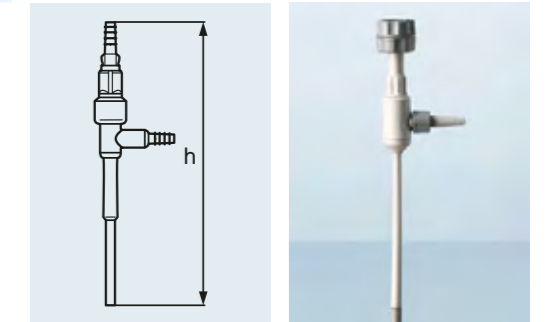

Labware

SCHOTT North America, Inc.

555 Taxter Road

Elmsford, NY 10523

Phone: (914) 831-2200

Fax: (914) 831-2201

E-mail: info@us.schott.com

www.us.schott.com/labware

SCHOTT
glass made of ideas